

A (詳細図)

穴径詳細

- φ15 $^{+0.05}_0$
- φ18 $^{+0.05}_0$
- 幅15 $^{+0.05}_0$

装柱状態例

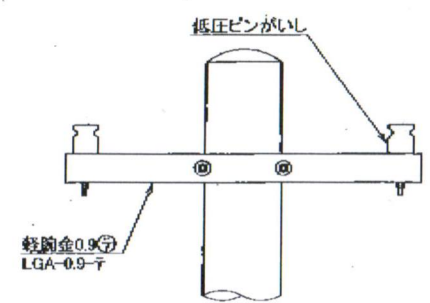

表面処理: 溶融亜鉛めっき
(JIS H 8641 HDZ 35に準じる。)

2	補強板	4	SPHC	
1	アーム本体	1	SSC400	
番号	部品	個数	材質	備考
S-06-08-007-00			品名整理記号 LGA-0.9-T	

図名 軽腕金0.9(T) 仕様図

△				
△				
△	H10.11	設S-0474	新規制定	
№	年月	設SNo	図	事
管	10.11.26	鈴木	14.11.30	10.10.31
沼		(後)		11)

単位 mm	尺度 NYS	C254	アイワフ子株式会社