

表面处理：熔融亜鉛めっき（JIS H 8641 に準じる）

装柱状態図

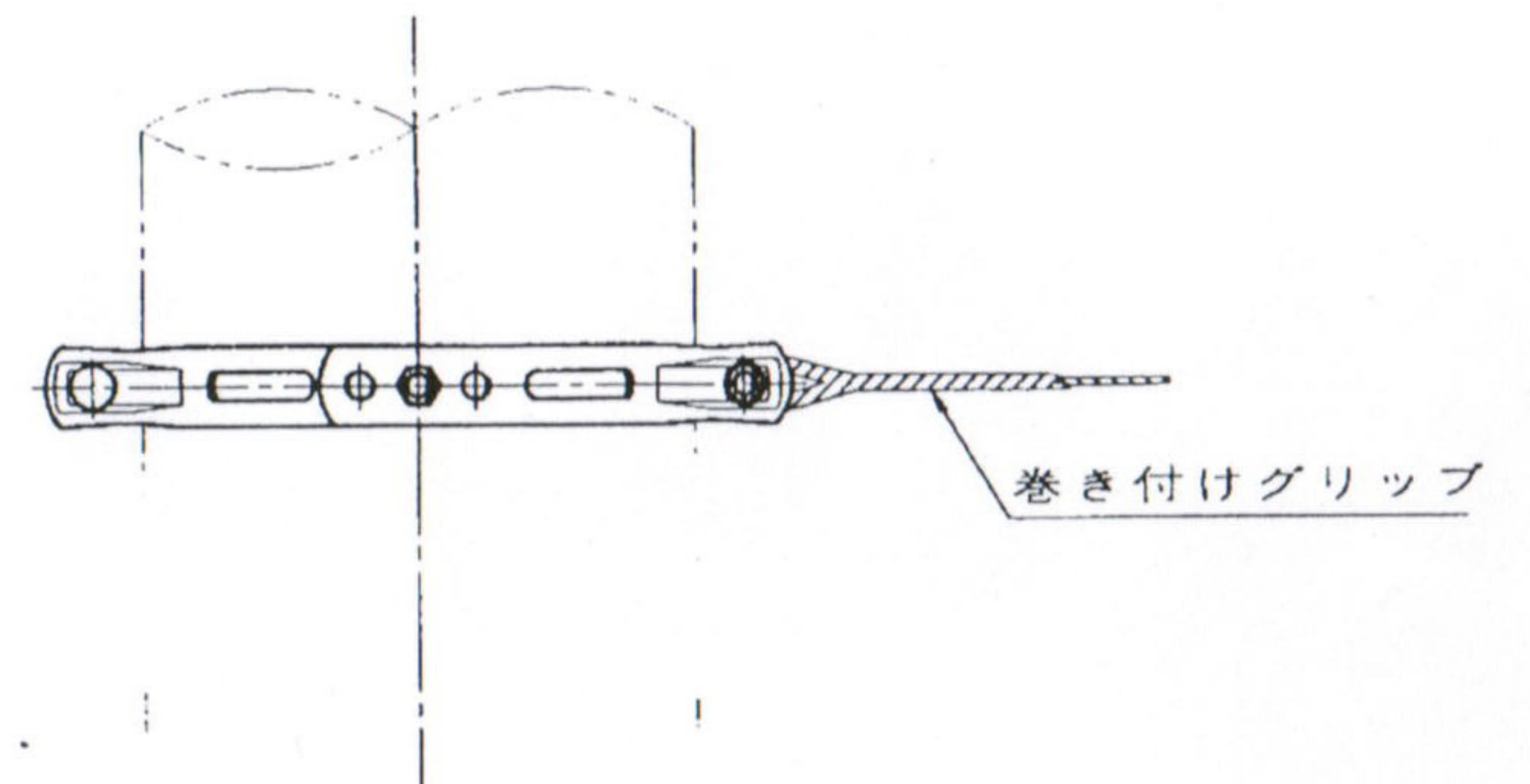

種類	(D)適用径	調整穴数	
		Aブレード	Bブレード
4BD-HC-12	φ120-φ195	3	2
// -17	φ170-φ265	3	3
// -23	φ230-φ325	3	3
// -30	φ300-φ410	4	4

注) 4BD-HC-12はスリット無し。

番号	部品	個数	材質	備考
6	ばね座金	2	SWRH	M12用
5	六角ナット	4	SWCH	M12用
4	皿ボルト	2	SWCH	M12×50
3	角根丸頭ボルト	2	SWCH	M12×100
2	Bブレード	2	SAPH400	
1	Aブレード	2	SAPH400	

△				図番	S-00-12-009-00	品名整理記号	4BD-HC-[]
△				図名	自在バンド仕様図		
△	H13.03	製S-0143	新規制定	単位 mm	尺度 NPS	イワボテ株式会社	
NO	年月	設SNO	記事	単位 mm	尺度 NPS	イワボテ株式会社	
	平成13年			単位 mm	尺度 NPS	イワボテ株式会社	
	3月15日			単位 mm	尺度 NPS	イワボテ株式会社	